

TB 128

N - DELUXE - SUPER



Desmontadora de neumáticos rápida y compacta para ruedas de 14" a 26"

Desmontadora de pneus rápida e compacta para rodas de 14" a 26"



Nuevo potencial para esta desmontadora de neumáticos automática destinada a las **ruedas de hasta 26"**.

La nueva **arquitectura rediseñada**, la **nueva unidad de potencia** y los **nuevos cilindros hidráulicos** son los principales componentes de la nueva **TB 128**.

Novas potencialidades para este desmonta pneus automático destinado às rodas até 26".

Nova arquitetura reconfigurada, **nova unidade de potência** e **novos cilindros hidráulicos**, são estes os principais componentes do novo **TB 128**.

NUEVA ESTRUCTURA **NOVA ESTRUTURA**

Nueva arquitectura: La nueva estructura se ha diseñado para ofrecer **robustez durante todas las fases de trabajo**.

*Nova arquitetura: A nova estrutura foi projetada para oferecer **resistência durante todas as etapas de trabalho**.*

UNIDAD DE POTENCIA **UNIDADE DE POTÊNCIA**

Nueva unidad de potencia: la **nueva central hidráulica** permite que la desmontadora de neumáticos tenga mucha más fuerza y **velocidad en las operaciones de trabajo**.

*Nova unidade de potência: a **nova unidade de controle hidráulica** permite que o desmonta pneus tenha ainda mais força e **velocidade nas operações comuns de trabalho**.*

CILINDROS HIDRÁULICOS **CILINDROS HIDRÁULICOS**

Los **nuevos cilindros hidráulicos**, usados para la traslación del brazo de herramientas y de la rueda, tienen un diámetro más grande para ofrecer **mucha más fuerza en la destalonadura**.

*Os **novos cilindros hidráulicos**, usados para a translação do braço de ferramentas e da roda, tem um maior diâmetro para aplicar **mais força na descolagem**.*

DIMENSIONES TOTALES **DIMENSÕES**

Nuevo esquema: la unidad de potencia, instalada al lado del sistema eléctrico, garantiza unas **dimensiones inferiores a los 2 metros - 78"**, útil para la instalación en los camiones.

***Novo layout:** a unidade de potência, instalada ao lado do sistema elétrico, garante um **espaço inferior a 2 metros - 78"**, útil para a instalação em caminhões.*



Mordaza hidráulica autocentrante con capacidad de **14" a 26"**, equipada con válvula de retención que **impide el cierre accidental**. Para **evitar arañazos en las llantas** de aleación ligera, están disponibles tanto las protecciones para el autocentrante como los anillos adaptadores.

***Morsa hidráulica autocentrante** com capacidade de **14" a 26"**, equipada com válvula de retenção que **impede o fechamento accidental**. Há disponibilidade de proteções para o autocentrante e para os anéis adaptadores **de modo a evitar arranhões nas jantes de liga leve**.*

MONDOLFO FERRO

El grupo motorreductor de última generación es de **doble velocidad de rotación** y el cilindro de elevación de la mordaza está provisto de válvula de retención que **impide el descenso accidental**.

*O grupo motorreductor de última geração funciona com **velocidade de rotação dupla** e o cilindro de elevação de morsa está equipado com válvula de retenção para **impedir o abaixamento accidental**.*

Forma del disco destalonador estudiada para **facilitar la penetración del propio disco** entre la llanta y el talón del neumático.

*A forma do disco descolador foi estudada **para facilitar a penetração do próprio disco** entre a jante e o talão do pneu.*



Versiones disponibles Versões disponíveis

N

DELUXE

SUPER

Semiautomática - Semi-automática

Automática - Automática

Automática - Automática

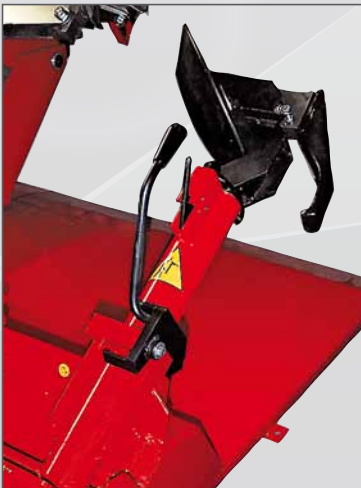

- **Velocidad individual** en la rotación del mandril
- Elevación del brazo de herramientas **manual**
- Rotación **manual** del grupo de herramientas

- **Velocidade única** na rotação do mandril
- Elevação do braço de ferramentas em modo **manual**
- Rotação do grupo de ferramentas **manual**

- **Doble velocidad** seleccionable en la rotación del mandril
- **Brazo de herramientas con elevación hidráulica**
- Rotación del grupo de herramientas mediante **pedal**

- **Velocidade dupla** selecionável na rotação do mandril
- Elevação **hidráulica** do braço de ferramentas
- Rotação do grupo de ferramentas por meio de **pedal**

- **Doble velocidad** seleccionable en la rotación del mandril
- Brazo de herramientas con elevación **hidráulica**
- Rotación **hidráulica** del grupo de herramientas
- **Velocidade dupla** selecionável na rotação do mandril
- Elevação **hidráulica** do braço de ferramentas
- Rotação do grupo de ferramentas **hidráulica**

Datos técnicos Datos técnicos

Anchura máx. rueda	Largura máx. da roda	780 mm
Diámetro máx. rueda	Diâmetro máximo da roda	1500 mm
Capacidad de la mordaza	Capacidade da morsa	14" ÷ 26"
Bloqueo en orificio	Bloqueio no furo	∅ 120 ÷ 570 mm
Motor centralita hidráulica	Motor da unidade hidráulica	3ph - 1,5 kW
Motorreductor de dos velocidades	Motorreductor de duas velocidades	3ph - 1,1 ÷ 1,5 kW
Par máx. suministrado	Torque máx. fornecido	2800 Nm
Fuerza del destalonador	Força do desmontador de pneus	20000 N
Peso rueda elevable	Peso da roda que pode ser elevado	700 kg
Capacidad cilindro elevación	Capacid. do cilindro de elevação da roda	1000 kg
Peso neto	Peso neto	590 kg
Peso bruto	Peso bruto	620 kg

Dotación Fornecido



Accesorios recomendados Acessórios recomendados Dimensiones Dimensões

A. TRAP
 Adaptador de bloqueo de llantas de aleación
 Adaptador de bloqueio para jantes de liga leve

TRAP 161 ∅ 161 mm	8-12100007
TRAP 164 ∅ 164 mm	8-12100005
TRAP 176 ∅ 176 mm	8-12100006
TRAP 202 ∅ 202 mm	8-12100008
TRAP 220 ∅ 220,1 mm	8-12300001
TRAP 221 ∅ 221 mm	8-12100009
TRAP 281 ∅ 281 mm	8-12100010

B. RT ->19120018
 Rodillo para tubeless
 Rolo para tubless

C. 801262417
 Mordaza de plástico para llantas de aluminio
 Grampo de plástico para aros de Alumínio

D. PCL26 -> 801254494
 4 Protecciones de garra para llantas de aleación
 4 Proteções mandíbula para jantes de liga leve

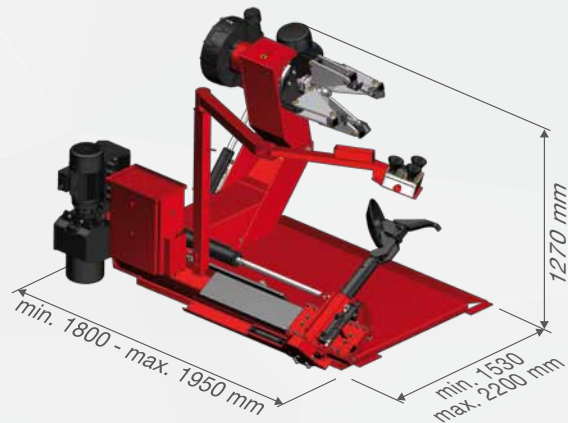

Emballage export Embalaje para exportación
1900 x 1500 x 900mm

C. 801227195
 Pinza para llantas de aleación
 Pinça para jantes de liga leve

Para más información, consultar el catálogo de accesorios completo./Para maiores informações, consulte o catálogo de acessórios completo.

La empresa se reserva la facultad de modificar las características de los productos en cualquier momento. A empresa reserva-se o direito de modificar as características dos produtos em qualquer momento. by Marketing - Cod. DPMF000474A - ES-PT - - 01/2020.