

MT 3650_{up} MT 3350_{up}

ERGO LASER



automotive service equipment

MT 3650up MT 3350up

ERGO - LASER

TOUS LES MODELES ALLE MODELLE

1. TABLE PORTE-MASSSES - GEWICHTEABLAGE

Design étudié pour permettre le meilleur accès à l'intérieur de la roue. Les nombreux compartiments porte-masses, les logements pour les cônes et les accessoires, ainsi que l'écran orientable offrent la meilleure ergonomie de travail. Le matériau de la table est très résistant. L'enclume permet de préparer ou de régénérer les masses avec clip, sans endommager la table porte-masses.

Attraktives Design und Formen, die konzipiert wurden, um den maximalen Zugriff auf das Radinnere zu gestatten. Die große Anzahl an Fächern für die Gewichtsablage, die Ablagen für die Kegel und das Zubehör und der schwenkbare Monitor gewährleisten maximale Arbeitsergonomie. Die Ablage wurde aus hochwiderstandsfähigem Material hergestellt. Die Ambossplatte gestattet die Vorbereitung oder Reparatur von Gewichten mit Clip, ohne die Gewichtablage zu beschädigen.



2. LOGEMENT DES ACCESSOIRES - ZUBEHÖRABLAGE

Le rangement latéral des accessoires a été étudié pour loger les plateaux universels, les cônes et les bagues. Le poste de travail est ainsi toujours ordonné, les **accessoires facilement accessibles et protégés**.

*Das seitliche Zubehörfach wurde entwickelt, um Universalfansche, Kegel und Spannhülsen aufzunehmen. Der Arbeitsplatz ist immer aufgeräumt, das **Zubehör ist einfach zugänglich und immer in einwandfreiem Zustand**.*

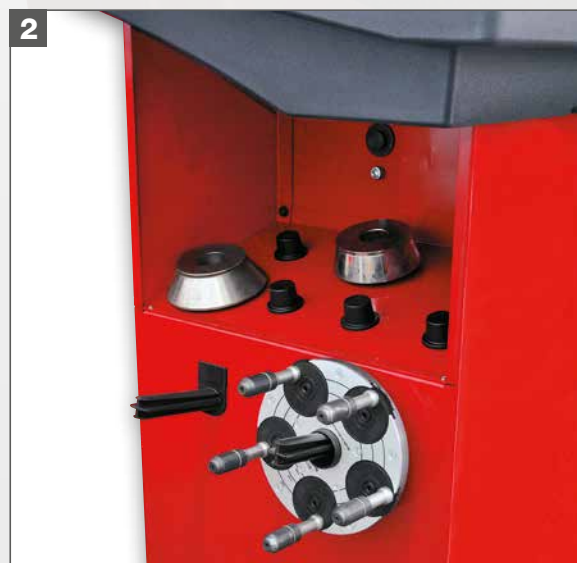

3. PROTÈGE-ROUE - RADSchUTZ

Le nouveau protège-roue permet de monter des roues dont le diamètre maximal peut **atteindre 44"**.

*Der neue Radschutz gestattet es, Räder mit einem maximalen Durchmesser von **44"** zu montieren.*

EQUILIBREUSES ÉLECTRONIQUES POUR VOITURES, UTILITAIRES LÉGERS ET MOTOS
ELEKTRONISCHE AUSWUCHTMASCHINEN FÜR PKWS, KLEINTRANSPORTER UND MOTORRÄDER

Design recherché et original pour machines de grandes dimensions. Rapides, précises et adaptées pour des charges de travail élevées.
Ausgefallenes und originelles Design, für besonders große Maschinen. Schnell, genau, für großes Arbeitsaufkommen geeignet.



MT 3650up MT 3350up

ERGO - LASER

4. GROUPE DE LANCEMENT - MESSLAUFGRUPPE

Conçu pour travailler sur des roues à offset élevé sans devoir utiliser des entretoises supplémentaires.

Temps de cycle réduits et haute précision.

Le moteur entretien zéro et les toutes dernières solutions de construction garantissent fiabilité et robustesse, tout en assurant des volumes de travail élevés.

Bemessen, um an Rädern mit hohem Offset ohne den Einsatz von Abstandsstücken zu arbeiten.

Kurze Zykluszeiten und hohe Präzision.

Der wartungsfreie Motor und Konstruktionslösungen der neuesten Generation gewährleisten Zuverlässigkeit und Robustheit, wodurch hohe Arbeitsvolumen gewährleistet werden.

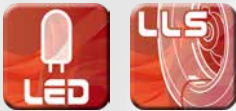
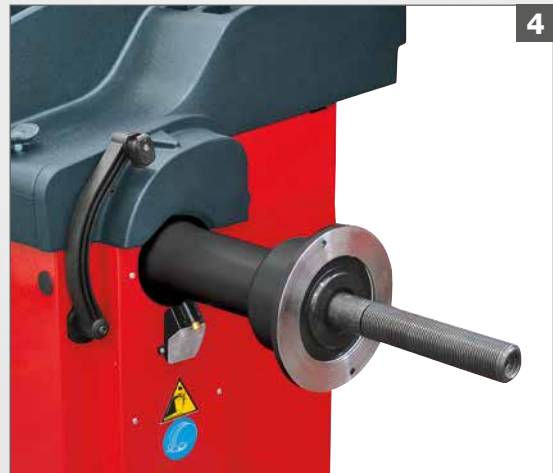

5. DISPOSITIF D'ÉCLAIRAGE A LED - LED-BELEUCHTUNG

Le dispositif d'éclairage à led éclaire la zone de travail pour faciliter le nettoyage de la jante et l'application des contrepoids.

Les contrepoids autocollants s'appliquent très rapidement grâce au **pointeur laser à 6 heures (LASER LINE SYSTEM)**.

Die LED-Leuchte beleuchtet den Arbeitsbereich, um die Reinigungsarbeiten der Felge und das Anbringen der Gegengewichte zu erleichtern.

Die Gegengewichte können extrem schnell angeordnet werden, indem der Laser-Positionierhilfen in 6-Uhr-Position (LASER LINE SYSTEM) verwendet wird.



6. CALIBRAGE DE LA SENSIBILITE - KALIBRIERUNG DER EMPFINDLICHKEIT

Rapide et intuitif. Grâce à la nouvelle masse étalon fournie, il suffit d'appliquer directement cette dernière sur le groupe de lancement afin d'obtenir une plus grande précision et éliminer les erreurs de l'opérateur.

Schnell und intuitiv. Das neue, im Lieferumfang enthaltene Probegewicht wird einfach direkt an der Messlaufgruppe angebracht und ermöglicht so eine höhere Präzision und eine Beseitigung der Bedienerfehler.

7. TL3

Dispositif sonar TL3 pour la mesure de la largeur de la roue automatique sans contact (en option).

Sonar-Messwertaufnehmer TL3 für die automatische, berührungslose Messung der Radbreite (optional).



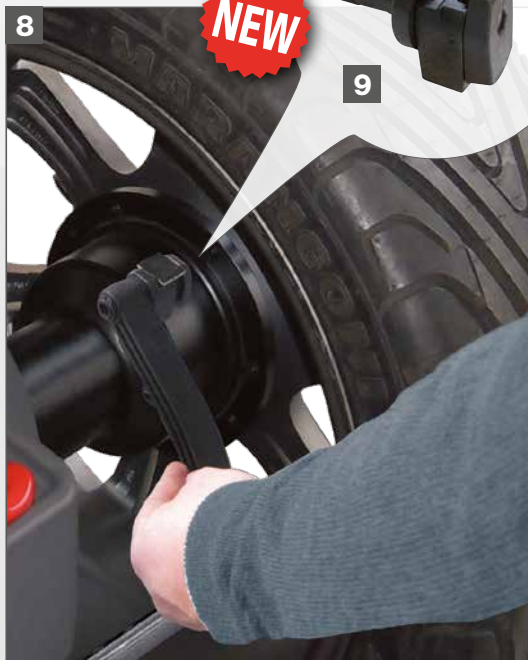

8. ACQUISITION DONNÉES ROUE - EINLESEN DER RADDATEN

Positionnement automatique de la roue sur le point où est appliqué la masse d'équilibrage et le frein de stationnement électrique (RPA).

Acquisition électronique du diamètre et de la distance, avec la fonction **AUTOSELECT** qui active automatiquement les programmes d'équilibrage, en évitant les sélections depuis le clavier.

Automatische Positionierung des Rads an der Stelle, an der das Auswuchtgewicht angebracht wurde und elektrische Feststellbremse (RPA).

Elektronische Erfassung von Durchmesser und Abstand mit Funktion **AUTOSELECT**, die automatisch die Auswuchtprogramme aktiviert, wodurch keine Auswahl auf der Tastatur notwendig ist.



9. MASSES ADHESIVES - KLEBEGEWICHTE

Trois systèmes pour le positionnement des masses adhésives : avec clip porte-masses (en option), pointeur laser à 6 heures ou manuellement à 12 heures.

Drei Systeme für die Positionierung der Klebengewichte: mit Gewichteclips (auf Anfrage), mit Laser-Anzeiger auf 6 Uhr oder manuell auf 12 Uhr.

Programmes spéciaux pour tous les modèles / Spezialprogramme für alle Modelle



HIDDEN WEIGHT

Programme pour cacher la masse derrière les rayons afin d'améliorer l'impact esthétique de la jante.
Programm, um das Gewicht hinter den Speichen zu verstecken, für eine bessere Ästhetik der Felge.



OPT FLASH

Programme indiquant la position de montage idéale entre la jante et le pneu afin de réduire le balourd global de la roue.
Programm, das die ideale Montageposition zwischen Felge und Reifen anzeigt, um die Gesamtunwucht des Rads zu vermindern.



EASY WIDTH

Calcul automatique de la largeur de la roue, même en l'absence du capteur externe TL3. L'équilibreuse effectue une prévision de la largeur de la roue, ce qui réduit les temps de travail (*).
Automatische Berechnung der Radbreite auch ohne externen Sensor TL3. Die Auswuchtmaschine berechnet die wahrscheinliche Radbreite und reduziert somit die Betriebszeiten (*).

Programmes d'utilité générale : étalonnage, service, diagnostic / Programme von allgemeinem Nutzen: Kalibrierung, Service, Diagnose

MT 3650up MT 3350up

ERGO - LASER

10. BLOCAGE DE LA ROUE - RADEINSPANNUNG

DISPONIBLE DANS LES DEUX VERSIONS :

- à **blocage de la roue manuel** avec frette à clip.
- avec **nouveau système automatique pneumatique de blocage de roue PNEULOCK**, qui réduit les temps d'exécution et augmente la précision du centrage

IN BEIDEN VERSIONEN ERHÄLTICH:

- mit **manueller Radeinspannung** mit Schnellzwinge.
- mit neuem, **pneumatischem automatischen Radeinspannsystem "PNEULOCK"**, das die Arbeitszeiten verringert und die Präzision der Zentrierung erhöht



PNEULOCK

**BLOCAGE AUTOMATIQUE FACILE ET RAPIDE À UTILISER :
MOINS D'EFFORTS - MOINS DE TEMPS**

**AUTOMATISCHES EINSpanNSYSTEM SCHNELL UND EINFACH ZU
BEDIENEN:
WENIGER KRAFTAUFWAND - WENIGER ZEITAUFWAND**



11. ECRAN - MONITOR

Ecran **Wide-screen**, parfait pour l'affichage de la graphie haute définition et l'exploitation de l'ample choix de logiciels fournis.

La suite de **programmes Easy Weight** est fournie en série, comprenant notamment le programme **Minimum Weight**, logiciel permettant une réduction significative des masses et l'analyse des différentes valeurs de seuil, selon le type de véhicule: rapide ou lent (unique sur le marché).

Widescreen-Monitor ideal für die Anzeige der Grafikseiten mit hoher Auflösung und die Benutzung der großzügigen Softwareausstattung.

Die Programm-Suite **Easy Weight**, die unter anderem die **Minimum Weight**-Software umfasst, die eine beachtliche Verringerung der Gewichte gestattet und auch die verschiedenen Grenzwerte abhängig von der Fahrzeugart analysiert, ist serienmäßig: schnell oder langsam (einzigartig auf dem Markt).

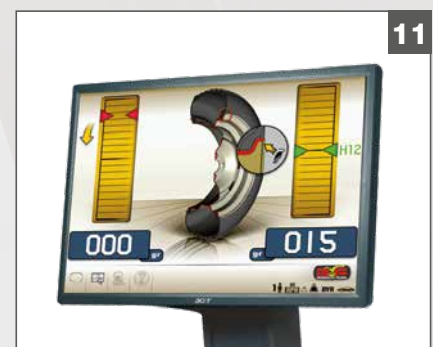

12. CLAVIER - TASTATUR

Clavier avec nombre de touches réduit pour un apprentissage rapide du fonctionnement de la machine.

Tastatur mit reduzierter Tastenanzahl für ein einfaches und schnelles Erlernen der Maschinenbenutzung.



MT 3350up

EASY - ALU

ÉQUILIBREUSE NUMÉRIQUE À HAUTES PERFORMANCES ET LOGICIELS DE TOUTE NOUVELLE CONCEPTION.

HOCHLEISTUNGSFÄHIGE DIGITALE AUSWUCHTMASCHINE MIT BRANDNEUER SOFTWARE.

Afficheur à double écran permettant d'effectuer une sélection rapide et intuitive des programmes d'équilibrage ainsi que l'accès immédiat aux fonctions de travail standard.

Anzeiger mit Doppeldisplay, ermöglicht eine schnelle und intuitive Auswahl der Auswuchtart und den sofortigen Zugang zu den gebräuchlichsten Betriebsfunktionen.



Données techniques Technische Daten

MT 3650up MT 3350up



MT 3650up											
MT 3650up C	11"÷28"	1,5"÷20"	600 mm	1117 mm	7 s	85 Kg	115/230V -1Ph- -50/60Hz-	90÷130 rpm	/	122 W	
MT3350up	1"÷35"								7÷10 bar		
MT3350up C									7÷10 bar	100 W	

Dimensions Abmessungen

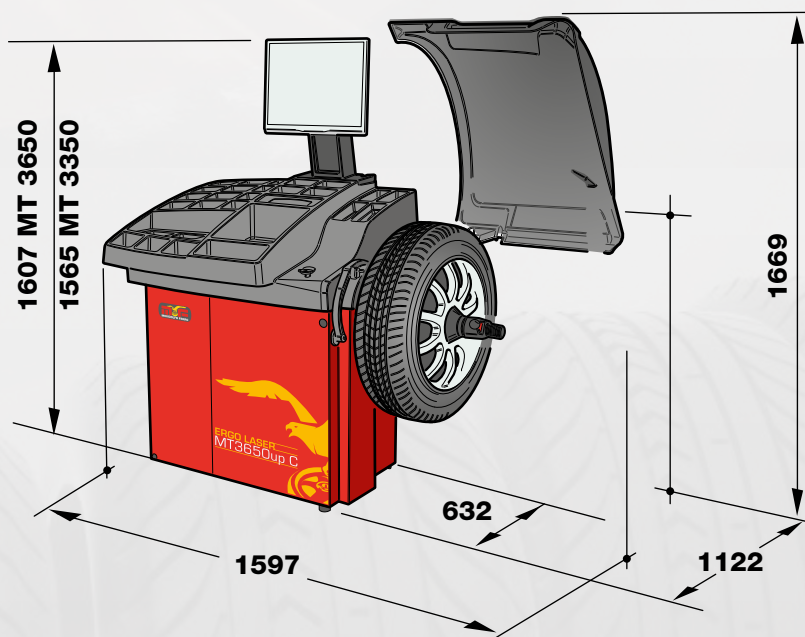

MT 3650up	198 kg
MT 3650C up	202 kg
MT3350up	193 kg
MT 3350C up	197 kg

De série Ausstattung



Équipement préconisé Empfohlenes Zubehör

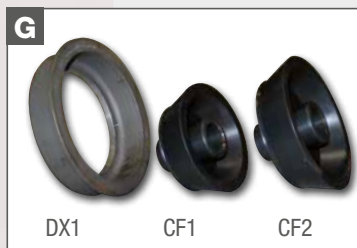

A. SBC -> 8-21100082

Jeu de 6 bagues de centrage arrière
Satz sechs hintere Zentrierbuchsen

B. FRU -> 8-21100091

Bride autocentrante universelle pour roues avec et sans trou central Ø min.90 max.210 mm
Universalspannflansch für Räder mit und ohne Zentralbohrung Ø Bohrung min.90 max.210 mm

C. BVFF -> 8-21100092

Jeu de 5 bagues pour un centrage précis sur la bride FRU
Satz von fünf Buchsen für eine präzise Zentrierung auf Flansch FRU

D. CLIP -> 8-21100159

Element terminal porte-masse STD ALU
Gewichtsablage-Endverschluss STD ALU

E. WLØ -> 8-21100230

Élévateur effet « sans effort »
Radheber „ohne Gewicht“

F. -> 8-21100145

BMW Bride homologuée pour roues BMW
BMW-Flansch, für BMW-Räder zugelassen

G. DX-CBF -> 8-21100141

Accessoire de centrage pour fourgons et tous terrains avec trou central Ø 117÷173 mm
Zentrierungszubehör für Transporter und Geländewagen mit Zentralbohrung Ø 117÷173 mm

H. -> 8-21100235-8-21100234

8-21100235 Ecran LCD 19" - 8-21100234 Ecran LCD 22"
8-21100235 LCD-Monitor 19" - 8-21100234 LCD-Monitor 22"

I. TL3 -> 8-21100232

Détecteur largeur de roue
Messwertaufnehmer Radbreite

L. LASER PLANE KIT -> 8-21120022

Pointeur laser intégré dans le bras détecteur numérique interne, diamètre/distance
Im internen digitalen Messarm integrierte Laser-Positionierhilfe, Durchmesser/Abstand

Pour de plus amples informations, consultez le catalogue des accessoires-
Für weitere Informationen schlagen Sie bitte im Zubehörkatalog nach

by Marketing - Cod. DPMF000346E - FR-DE - 04/2022.

La société se réserve le droit de modifier les caractéristiques des produits à tout moment. Die Firma behält es sich vor, die Eigenschaften der Produkte jederzeit zu ändern.