

MADE BY MONDOLFO FERRO

AQUILA AS 946

TI

26"



Desmontadora de neumáticos superautomática para ruedas de vehículos, racing y transporte ligero

Desmontadora de pneus super automática para rodas de automóvel, veículos racing e veículos leves



automotive service equipment

AS 946 es una **desmontadora de neumáticos súper automática** para ruedas de turismo, deportivas y de transporte ligero de diámetro comprendido entre 10" e 26" (agarre desde el exterior) y hasta 14" de anchura. Sólida y robusta, es especialmente adecuada para un uso intensivo, la alta calidad de los componentes usados y los duros test de prueba hacen que la máquina sea extremadamente fiable y reducen al mínimo los costes de mantenimiento.

AS 946 está dotada de serie de **mordaza de doble velocidad** de rotación (6,5-15 gpm) y dispositivo inflador para neumáticos sin cámara. Además, es posible instalar el brazo lateral Super RM New para facilitar notablemente las operaciones de montaje y desmontaje de los neumáticos especialmente duros y difíciles, incluidos los "Run Flat" y, mediante el accesorio adecuado, también las ruedas "Pax System" (con soporte interno).

AS 946 é um **desmonta pneus super automático** para rodas de veículos, racing e transporte ligeiro de diâmetro compreendido entre 10" e 26" (a partir do lado externo) e até 14" de largura. Sólido e resistente, é especialmente adequado para um uso intensivo. A alta qualidade dos componentes utilizados e as severas provas de inspeção tornam a máquina extremamente confiável reduzindo ao mínimo os custos de manutenção. AS 946 vem equipada de série com **morsa com dupla velocidade** de rotação (6,5-15 rpm) e com dispositivo insuflador tubeless. Além disso, é possível instalar o braço lateral Super RM New para agilizar sensivelmente as operações de desmontagem e montagem dos pneus, incluindo os especialmente duros e difíceis, os "Run Flat" e, por meio do acessório apropriado, também as rodas "PAX System" (com suporte interno).

La máquina está dotada de serie de sistema **motor con inversor de doble velocidad** de rotación que permite obtener un elevado par de trabajo manteniendo siempre al mínimo la absorción energética, incluso a la máxima velocidad.

A máquina é equipada de série com sistema **motoinverter de dupla velocidade** de rotação que permite obter um elevado torque efetivo mantendo sempre no mínimo a absorção de energia, também na velocidade máxima.



1. BRAZO DESTALONADOR / BRAÇO DESTALONADOR

El brazo destalonador permite una apertura de hasta **410 mm**, y está dotado de regulador de carrera para eliminar la posibilidad de aplastamiento del neumático. El destalonador es accionado por un cilindro neumático de doble efecto, realizado completamente de **acero inoxidable** que desarrolla una potencia de **15500 N** sobre la paleta.

O braço destalonador permite uma abertura até 410 mm, e possui regulador de curso para eliminar a possibilidade de esmagamento do pneu. O destalonador é acionado por um cilindro pneumático de dupla ação inteiramente realizado em aço inoxidável que desenvolve uma potência de 15500 N na pá.

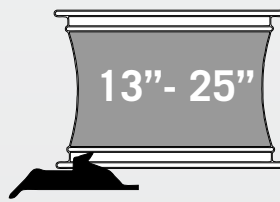
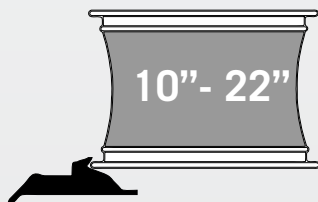

2. AUTOCENTRANTE

El autocentrante de la AS 946 es de nuevo diseño, con un mecanismo adecuado estudiado para garantizar altas prestaciones y fiabilidad a lo largo del tiempo. **El plato de la mordaza, a pesar de la amplitud de su campo de trabajo (10"-28")**, es de dimensiones compactas y dispone de dos posiciones de trabajo: la primera de 10" a 25", y la segunda de 14" a 28".

O autocentrante da AS 946 é de nova concepção com mecanismo estudado para garantir altas prestações e fiabilidade com o passar do tempo. O disco morsa, não obstante a amplitude de campo de trabalho (10"-28"), é de dimensões compactas e está provido de duas posições de trabalho: a primeira de 10" a 25" e a segunda de 14" a 28".



MONDOLFO FERRO

Accesorios recomendados / Acessórios recomendados



Available version



**SUPER RM 2
EAGLE**

A. 8-11100292 -> SL80 A

Elevador rueda / Elevador de roda

B. 8-11400051 -> AIRTRONIC 1

Dispositivo de inflado electrónico
Dispositivo de inflagem eletrônico

C. 8-11100180 -> SUPER RM New

Unidad de potencia brazo lateral multifunción
Unidade de potência do braço lateral multifunções

D. 8-11100181 -> Kit RM2

Brazo móvil prensatalón
Braço móvel pressionador de talão

E. 8-11100183 -> Kit RM3

Brazo soporte disco / Braço de suporte do disco

F. 8-11100343 -> SRM 300 + 8-1110346 KIT CUSTOMIZE

Las operaciones de montaje y desmontaje son más rápidas, precisas y seguras gracias al cómodo y funcional Helper específicamente estudiado para ello.

Prático e funcional Helper específicamente concebido para tornar as operações de montagem e desmontagem mais rápidas, precisas e seguras.

Para más información consultar el catálogo de accesorios / Para maiores informações, consulte o catálogo de acessórios

Dotación Equipamento

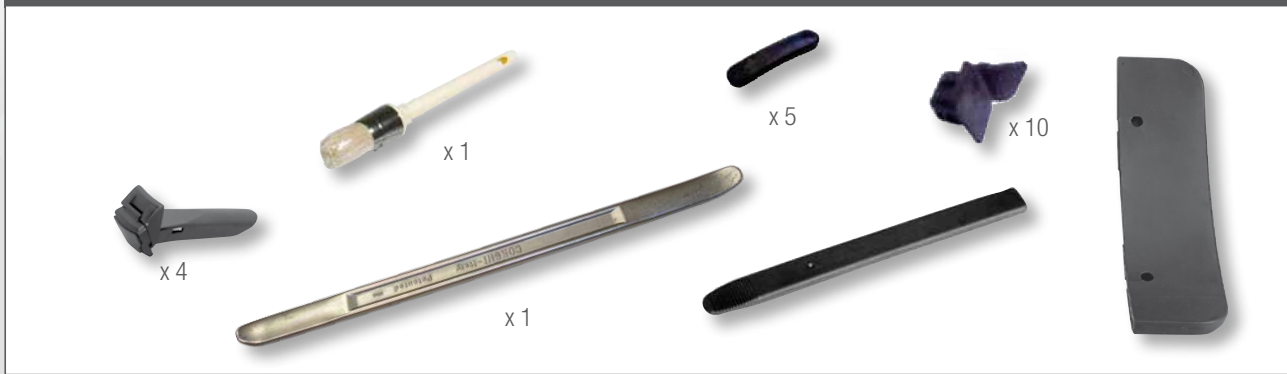

Datos técnicos Dados técnicos

Autocentrante		Centragem automática	
		pos. 1	pos. 2
Abertura de la mordaza (agarre interno)	<i>Abertura morsa (prensa interna)</i>	13" - 25"	17"-28"
Apertura mordaza (agarre externo)	<i>Abertura da morsa (prensa externa)</i>	10" - 22"	14" - 26"
Presión de trabajo	<i>Pressão de exercício</i>	8 - 10 bar	
Par autocentrante	<i>Torque concêntrico</i>	1200 Nm	
Rotación de la mordaza	<i>Rotação da morsa</i>	6 - 15 rpm	
Destalonador		Destalonador	
Abertura máxima de la pala destalonadora	<i>Abertura máx. pá do descolador</i>	410 mm	
Máx diámetro del neumático	<i>Diâmetro máx. do pneu</i>	1060 mm (42")	
Anchura máx. de la llanta	<i>Máx comprimento da roda</i>	14"	
Fuerza del destalonador	<i>Força do descolador de talão</i>	15000 N	
Alimentación		Alimentação	
Motor eléctrico monofásico 2V	<i>Motor eléctrico monofásico 2V</i>	200-230V 50/60Hz 0,75kW	

Dimensiones Dimensões

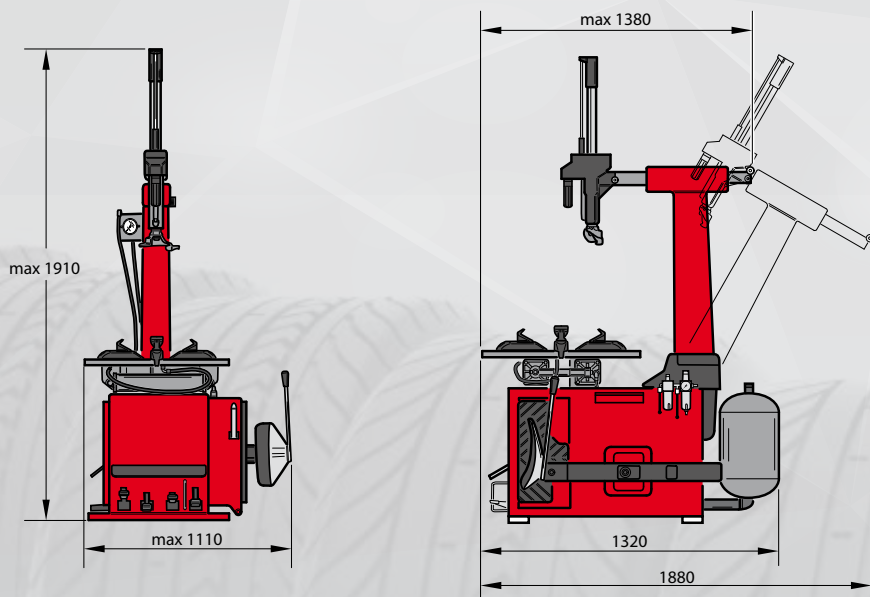

Peso **274 kg**
Peso **288 kg TI**

La empresa se reserva la facultad de modificar las características de los productos en cualquier momento. A empresa se reserva ao direito de modificar as características dos produtos a qualquer momento. by Marketing - Cod.DPMF000107D - ES - BR - 11/2019.