

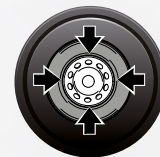

24"



Desmontadora de neumáticos automática para ruedas de turismos, competición y transporte ligero de 10" a 26" de diámetro y 14" de anchura.

Desmonta pneus automático para rodas de veículo, racing e veículos de transporte ligeiro de 10" a 26" de diâmetro e 14" de largura.



AQUILA AS 924 - AS 924A

Sólida y robusta, resulta especialmente adecuada para un uso intensivo. Además, es posible equiparla con el dispositivo de ayuda **SRM 300** para poder trabajar con la máxima seguridad y tranquilidad incluso en ruedas rebajadas y neumáticos RFT.

Sólida e robusta, é particularmente apropriada para uma utilização intensiva. Para além, é possível equipá-la com o dispositivo de ajuda **SRM 300** para poder trabalhar com a máxima segurança e tranquilidade também com rodas rebaixadas e pneus RFT.



1

1. TORRETA DE HERRAMIENTAS / TORRETA FERRAMENTAS

La herramienta se separa automáticamente de la llanta para evitar el contacto con la misma durante la rotación.

Están disponibles las correspondientes protecciones de plástico, fácilmente extraíbles.

A ferramenta autodistancia-se da jante para evitar o contacto com a mesma em fase de rotação.

Estão disponíveis proteções de plástico apropriadas de fácil remoção.

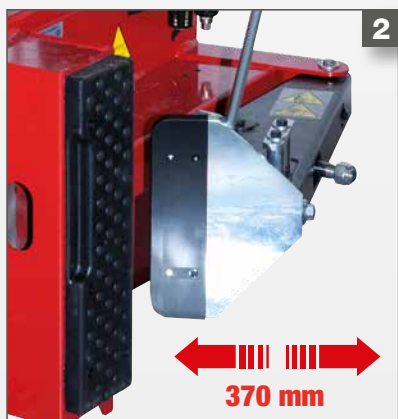

2

2. BRAZO DESTALONADOR / BRAÇO DESMONTADOR

El brazo destalonador permite una apertura de hasta **370 mm**.

El destalonador se acciona mediante un cilindro neumático de doble efecto totalmente realizado en **acero inoxidable** que desarrolla una potencia de 15500 N en la pala.

O braço desmontador permite uma abertura de até 370 mm.

O desmontador é acionado por um cilindro pneumático com efeito duplo inteiramente realizado em aço inox, que gera uma potência de 15500 N na pá.

3. BLOQUEO NEUMÁTICO / BLOQUEIO DO PNEU

Bloqueo neumático simultáneo del brazo horizontal y del vertical porta torreta con posicionamiento automático de la última en la posición de trabajo ideal. **Automático** (AQUILA AS924 A) y **Manual** (AQUILA AS924)

Bloqueio do pneu simultâneo do braço horizontal e do vertical porta torre com posicionamento automático desta última na posição ideal de trabalho. **Automático** (AQUILA AS924 A) e **Manual** (AQUILA AS924).

4. COLUMNA PORTA BRAZO / COLUNA PORTA BRAÇO

Columna porta brazo de vuelco neumático de elevada rigidez torsional en todas las posiciones de trabajo.

Coluna porta braço basculante pneumáticamente de elevada rigidez torcional em todas as posições de trabalho.



3

- AQUILA 924 version -



- AQUILA 924A version -



4

Help device Help device **OPTIONAL**

- SRM 300 -



- SRM Mini -



A. 8-11100343 -> SRM 300

+ 8-11300039 -> KIT CUSTOMIZE AS 924

Cómodo y funcional, Helper específicamente estudiado para hacer que las operaciones de montaje y desmontaje sean más rápidas, precisas y seguras.

Disponibile en la versión de 2 V y con sistema de entalonado e inflado T.I.

Comodo e funcional, o Helper é concebido especificamente para tornar as operações de montagem e desmontagem mais rápidas, precisas e seguras.

Disponível na versão 2V e com sistema de entalonamento e enchimento T.I.

B. 8-11300042 -> SRM MINI

Dispositivo multifunción solo para AS924

Dispositivo multifunção apenas para AS924

Artículos suministrados Equipamento

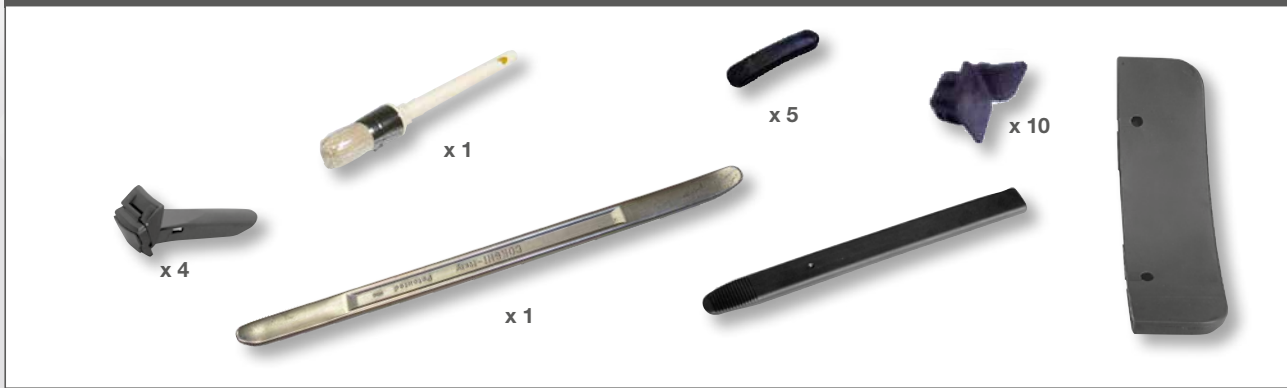

Datos técnicos Dados técnicos

Autocentrante		Autocentrante	
Capacidad de bloqueo interno	Capacidade de bloqueio interno	13" ÷ 26"	
Capacidad de bloqueo externo	Capacidade de bloqueio externo	10" ÷ 24"	
Diámetro máximo del neumático	Diâmetro máximo do pneu	1100 mm (43")	
Anchura máxima del neumático	Largura máxima do pneu	355,6 mm (14")	
Par de rotación	Binário de rotação	1200 Nm (400 V trif.)	
Velocidad de rotación	Velocidade de rotação	8,5 rpm / 13 rpm (2 V)	
Destalonador		Descolador	
Apertura máxima	Abertura máxima	370 mm	
Fuerza de la paleta	Força da pá	15.500 N - 10 bar	
Alimentación		Alimentação	
Motor eléctrico 2 V	Motor elétrico 2V	0,9/1,2 kW - trif. - 400 V - 50 Hz	
Motor eléctrico	Motor elétrico	0,75 kW - trif. - 400 V - 50 Hz	
Presión de trabajo	Pressão de funcionamento	8 ÷ 10 bar	

Dimensiones Dimensões

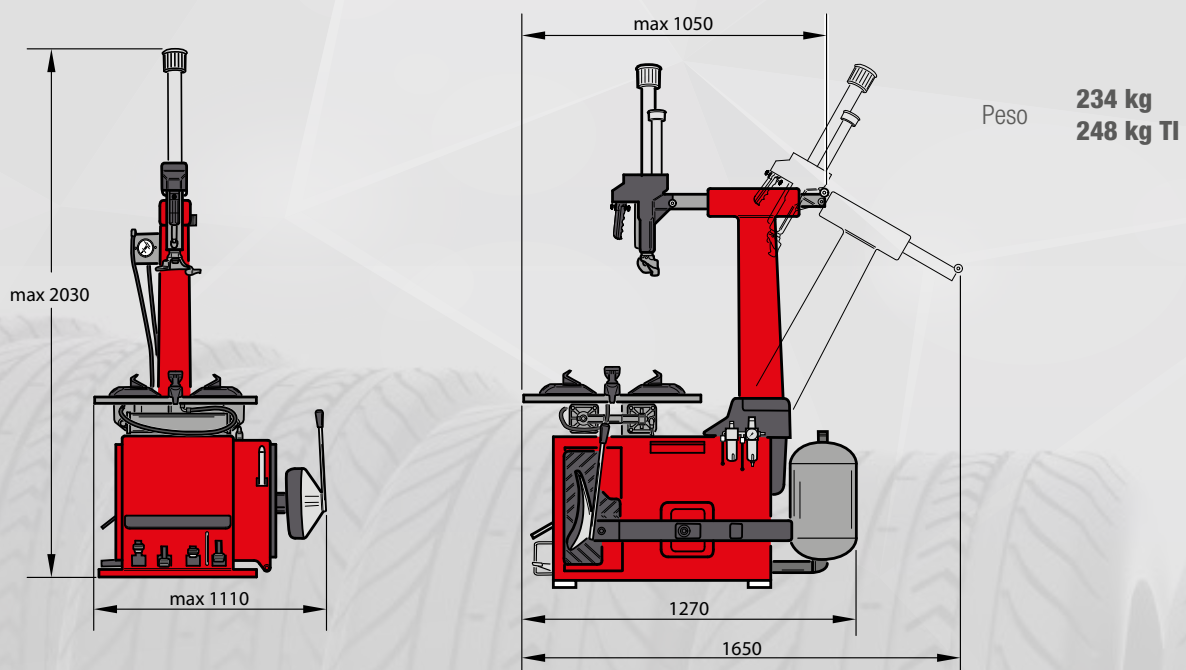

by/Marketing - Cod. DPMFO0409D - ES - PT - 02/2022. La empresa se reserva la facultad de modificar las características de los productos en cualquier momento. A empresa se reserva ao direito de modificar as características dos produtos a qualquer momento.